

# كاسمیل

للماكينات

العنوان الرئيسي  
في إعادة التدوير

كتالوج

المنتجات

# كاميل



## من نحن

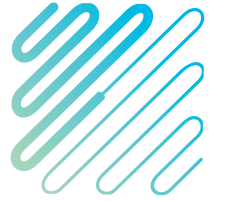

من الأهمية البالغة تلبية احتياجات المواد الخام للصناعة الحديثة عن طريق إعادة تدوير المواد النفايات للحفاظ على مواردنا الطبيعية، وتقليل استهلاك الطاقة، وترك عالم قابل للعيش للأجيال القادم.

وبهذا الوعي، تأسست شركتنا في عام 2012 تحت اسم كاميل للمكينات، وبفضل معرفتها التقنية المتراكمة، تقوم بتصنيع ماكينات إعادة التدوير التي تعمل بتكلفة منخفضة وكفاءة عالية، قادرة على فصل النحاس والألومنيوم عن البلاستيك في الكابلات.

حصلت شركتنا على مكانة مهمة في السوق بفضل ماكيناتها المصنعة من مواد قوية وعالية الجودة ومجهزة بمواصفات فنية عالية ممكّنة بالتكنولوجيا الحديثة، ومناسبة للمنشآت ذات السعة الكبيرة والصغيرة. إن ماكيناتنا التي تتطلب تكاليف استثمار أقل مقارنة بالمنتجات المعادلة، وتشغل مساحة أقل وتعمل بكفاءة عالية مع استهلاك أقل للطاقة، كانت اختيار عملائنا في جميع أنحاء العالم.

شركتنا، التي تنتج حلولاً للاحتياجات المتغيرة للقطاع من خلال الاستفادة من جميع الفرص التي توفرها التكنولوجيا الحديثة مع فريق البحث والتطوير الخاص بها، اعتمدت التطوير كشعار لها وتستمر في زيادة قيمة علامتها التجارية يوماً بعد يوم.

يعد ضمان حصول عملائنا على عوائد سريعة على استثماراتهم في ماكيناتنا أحد الركائز الأساسية لنموذج أعمالنا. لهذا السبب، إلى جانب قوة وأداء ماكيناتنا، نحن على ثقة تامة من أن استثمارات عملائنا ستؤدي ثمارها لهم في أقرب وقت ممكن.

مع الأخذ في الاعتبار أن رضا العملاء هو المكسب الأكبر، فقد ضمنت شركتنا رضا العملاء واكتسبت ثقتهم من خلال دعم التركيب بعد البيع، ودعم قطع الغيار، والمساعدة الفنية التي نقدمها.

بينما تواصل شركتنا حياتها التجارية كمؤسسة محترفة وموثوقة بفضل أخلاقيات العمل وثقافة الشركة وقيمها، فإنها تمثل بلدها في جميع أنحاء العالم بفخر كبير.

# كاهمیل برو فيشنال

كاهمیل - 120

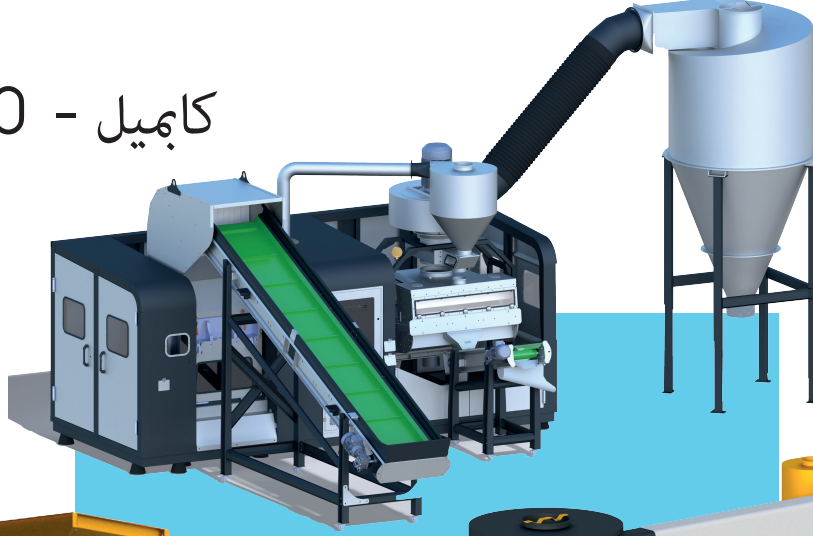

كاهمیل - 12

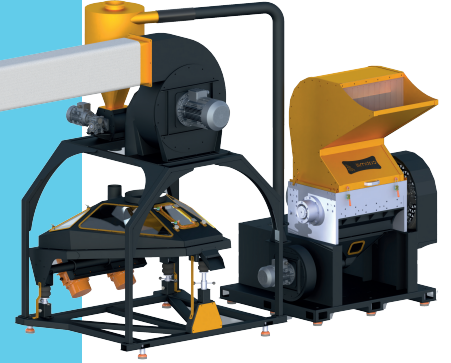
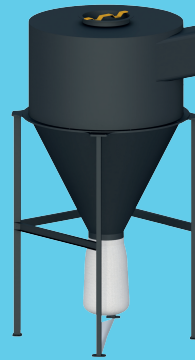
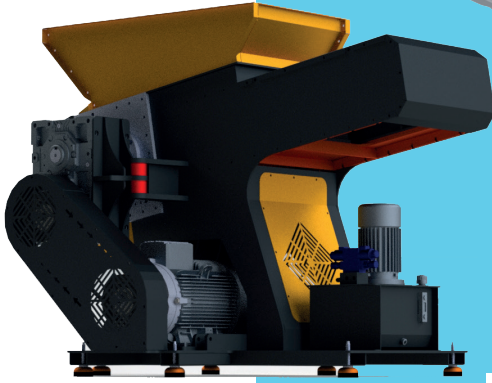

آلة التقطيع

مميزات المنتجات

تم تصميم سلسلة كاهمیل لفصل النحاس والألومنيوم عن المواد الخارجية في الكابلات. يعتمد النظام على ثلاثة مكونات رئيسية: المحبب، والفاصل، والمراوح. تصبح عملية التغذية أسهل وأسرع مع الأجزاء الاختيارية التي نقدمها (الحزام الناقل، آلة التقطيع) والتي يمكن دمجها بسهولة في النظام. تتمتع ماكيناتنا المتطورة بالقدرة على فصل المواد عن البلاستيك بمعدل كفاءة مرتفع للغاية يصل إلى 99.9%، مما يضمن تدفقاً نقياً للغاية من المواد المستردة.

للمكينات  
كاهمیل

اسم المنتج	قدرة المعالجة كل ساعة	البعد	الوزن	عدد الشفرات	الحزام الناقل	المغناطيسي الحزام
كاهمیل - 120 برو	2000 كجم	930*420*870	11000	4 مثبتة 55 دوارة	متاح	متاح
كاهمیل - 80 برو	1000 كجم	830*420*870	6500	2 مثبتة 35 دوارة	متاح	متاح
كاهمیل - 12	500 كجم	230*290*650	2900	6 مثبتة 48 دوارة	خيارى	خيارى
كاهمیل - 8	300 كجم	200*295*430	1500	4 مثبتة 32 دوارة	خيارى	خيارى
آلة التقطيع	1500 كغم	120*150*200	1000	2 مثبتة 18 دوارة	خيارى	-

# كابميل - 120 بروفيشنال

للمكينات

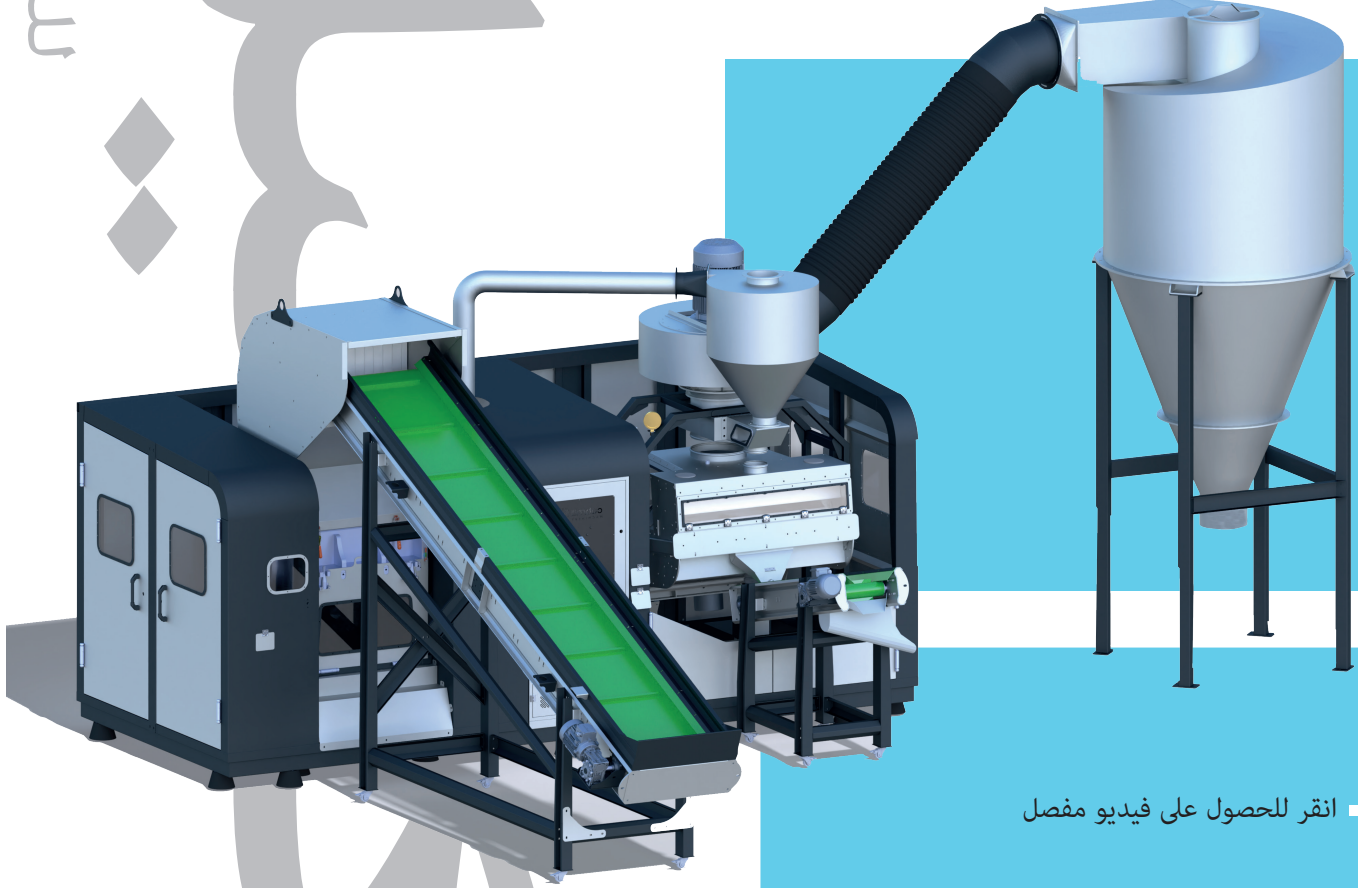

■ انقر للحصول على فيديو مفصل

## معلومات تقنية

قدرة المعالجة بالساعة: 2000 كجم/ساعة على مناخل التكسير مقاس 4 مم

محرك التكسير: 90 كيلو وات

عدد الشفرة: 4 مثبتة - 55 دارة

جودة الشفرة: الفولاذ الياباني السحري , إس إل دي معالجة حرارية خاصة

وحدة الفصل: 120\*150 سم

المعدات القياسية: مناخل التكسير 2-3-4-5-6 مم, جامع الغبار الإعصار, دوامة

بلاستيكية, حزام ناقل, حزام التفريغ المغناطيسي

المساحة المغطاة: 100 متر مربع

الأبعاد: 870\*420\*930 سم

الوزن: 11.000 كجم

## مجالات الاستخدام

- كابل النحاس والألومنيوم
- بطاقة النفايات الإلكترونية
- البلاستيك الصلب
- المبرد التلقائي
- إنتاجية عالية
- متين ومتعدد الاستخدامات

# كابميل - 80 بروفيشنال



■ انقر للحصول على فيديو مفصل

## معلومات تقنية

قدرة المعالجة بالساعة: 1000 كجم/ساعة على مناخل التكسير مقاس 4 مم

محرك التكسير: 55 كيلو وات

عدد الشفرة: 2 مثبتة - 35 دوارة

جودة الشفرة: الفولاذ الياباني السحري ، إس إل دي معالجة حرارية خاصة

وحدة الفصل: 120\*120 سم

المعدات القياسية: مناخل التكسير 2-3-4-5-6 مم، جامع الغبار الإعصار، دوامة

بلاستيكية، حزام ناقل، حزام التفريغ المغناطيسي

المساحة المغطاة: 75 متر مربع

الأبعاد: 830\*420\*870 سم

الوزن: 6.500 كجم

## مجالات الاستخدام

- كابل النحاس والألومنيوم
- بطاقة النفايات الإلكترونية
- البلاستيك الصلب
- المبرد التلقائي

- إنتاجية عالية
- متين ومتعدد الاستخدامات
- فعالة من حيث التكلفة

كابميل  
للمكينات

# كابميل - 12

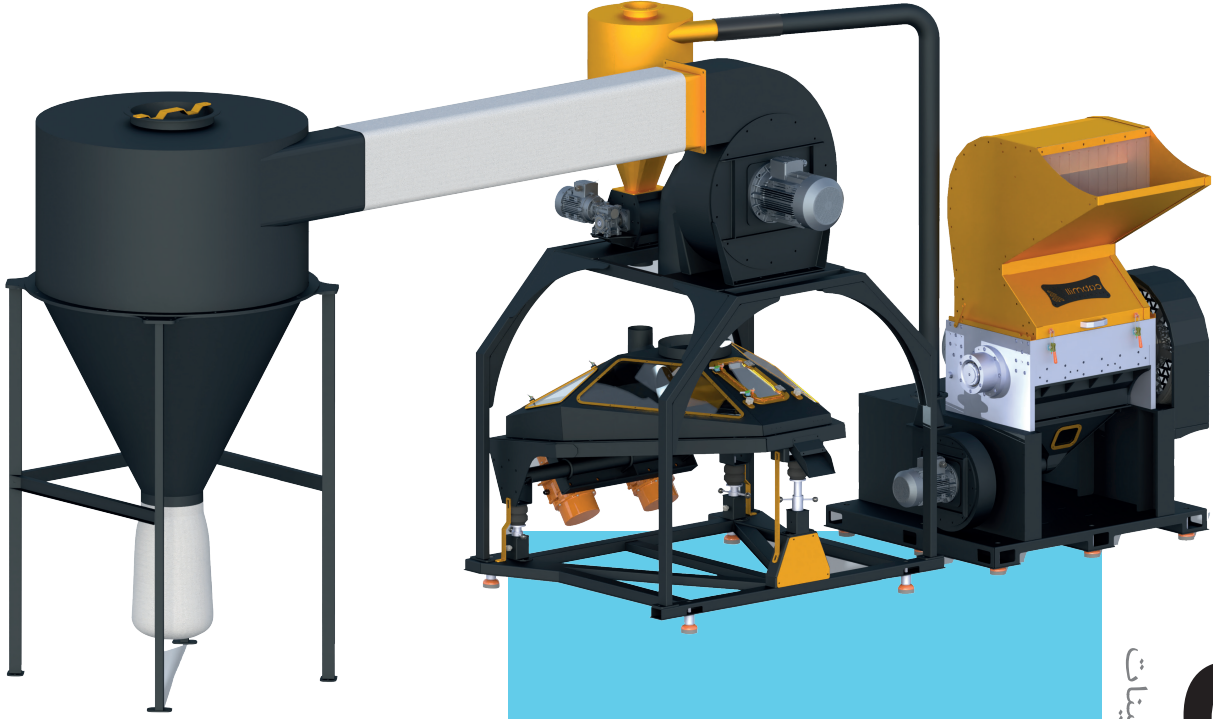

## مزايا

- استهلاك أقل للطاقة
- إشغال مساحة صغيرة
- سهل الاستخدام - مثالي للشركات الصغيرة

## مجالات الاستخدام

- كابل النحاس والألومنيوم
- بطاقة النفايات الإلكترونية
- البلاستيك الصلب
- المبرد التلقائي

- جودة عالية
- فعالة من حيث التكلفة
- تقنية عالية

■ انقر للحصول على فيديو مفصل

## معلومات تقنية

- قدرة المعالجة بالساعة: 500 كجم/ساعة
- على مناخل التكسير مقاس 4 مم
- محرك التكسير: 22 كيلو وات
- عدد الشفرة: 6 مثبتة - 48 دوارة
- جودة الشفرة: الفولاذ الياباني السحري , إس إل دي
- معالجة حرارية خاصة
- وحدة الفصل: 145\*115 سم
- المعدات القياسية: مناخل التكسير 2-3-4-5-6 مم، جامع الغبار الإعصار
- المساحة المغطاة: 12 متر مربع
- الأبعاد: 230\*290\*650 سم
- الوزن: 2.900 كجم

للمسكبات  
كابميل

# كابميل - 8



■ انقر للحصول على فيديو مفصل

## معلومات تقنية

قدرة المعالجة بالساعة: 300 كجم/ساعة

على مناخل التكسير مقاس 4 مم

محرك التكسير: 18,5 كيلو وات

عدد الشفرة: 4 مثبتة - 32 دوارة

جودة الشفرة: الفولاذ الياباني السحري ، إس إل دي

معالجة حرارية خاصة

وحدة الفصل: 115\*74 سم

المعدات القياسية: مناخل التكسير 2-3-4-5-6 مم، جامع الغبار الإعصار

المساحة المغطاة: 10 متر مربع

الأبعاد: 200\*295\*430 سم

الوزن: 1.500 كجم

## مزايا

- استهلاك أقل للطاقة
- إشغال مساحة صغيرة
- سهل الاستخدام - مثالي للشركات الصغيرة

## مجالات الاستخدام

- كابل النحاس والألمنيوم
- بطاقة النفايات الإلكترونية
- البلاستيك الصلب
- المبرد التلقائي

- جودة عالية
- فعالة من حيث التكلفة
- تقنية عالية

# آلة التقطيع

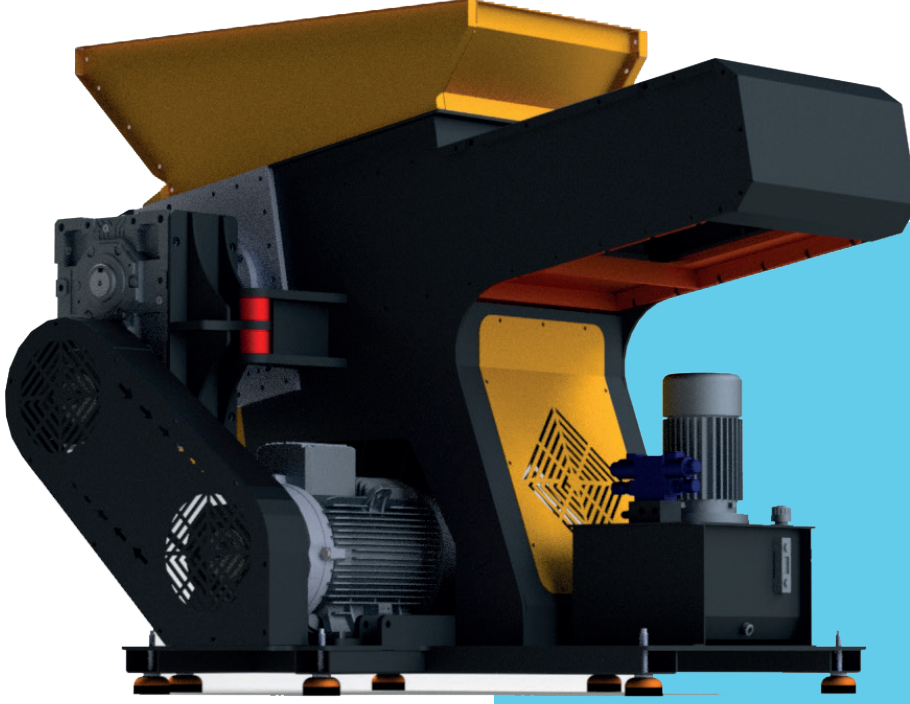

كاميل  
للمكينات

## مزايا

- استهلاك أقل للطاقة
- إشغال مساحة صغيرة
- سهل الاستخدام

## مجالات الاستخدام

- كابل النحاس والألومنيوم
- بطاقة النفايات الإلكترونية
- البلاستيك الصلب
- المبرد التلقائي
- جودة عالية
- متينة
- التحكم بواسطة بي إل سي

- انقر للحصول على فيديو مفصل

## معلومات تقنية

- قدرة المعالجة بالساعة: 1500 كجم/ساعة
- على مناخل التكسير مقاس 4 مم
- محرك التكسير: 22 كيلو وات
- عدد الشفرة: 2 مثبتة - 18 دوارة
- جودة الشفرة: الفولاذ الياباني السحري ، إس إل دي
- معالجة حرارية خاصة
- المساحة المغطاة: 3 متر مربع
- الأبعاد: 120\*150\*200 سم
- الوزن: 1.000 كجم



# تواصل

معنا

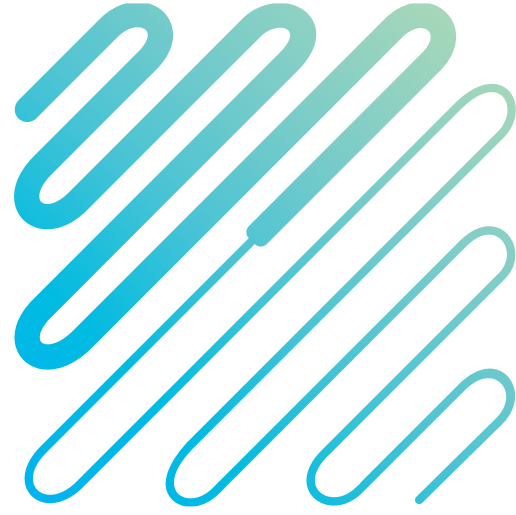

شركة كاميل لصناعة  
وتجارة الماكينات  
المحدودة.



Fevziçakmak Mah. 10669. Sk. A Blok  
No: 3 Karatay/KONYA



+ 90 544 933 30 69

+90 534 648 96 37

+7 702 585 9695

+ 90 533 895 71 19

الإنجليزية

الهولندية

الروسية

العربية



export@cabmill.com

كاميل  
للماكينات

# مراجع

VATAN KABLO - BAŐOĐLU KABLO - AY TAR HURDACILIK - SINC MAKİNE -  
KEMPAR MAKİNE - AĐAOĐLU HURDAĐILIK - GÖKSAN HURDACILIK - KÜĐÜK  
GRUP - CROMMASTER HS COMPANY - TEOS TEKNİK - KAMER ELEKTRİK

روابط وسائل التواصل  
الاجتماعي الخاصة بنا

كاميل  
للمكينات



YouTube



Instagram



LinkedIn