

**cabmill**

M A C H I N E R Y

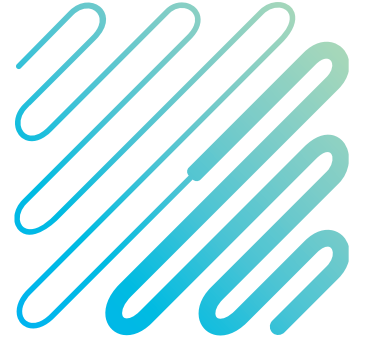

Geri Dönüşümde  
Lider Adres

**ÜRÜN  
KATALOĞU**



## Hakkımızda

Doğal kaynaklarımızın muhafazası, enerji tüketiminin azaltılması ve gelecek nesillere yaşanabilir bir dünya bırakmak adına modern endüstrinin hammadde ihtiyacının atık maddelerin geri dönüştürülmesi suretiyle karşılanması hayati bir önem taşımaktadır.

Bu farkındalıkla CABMILL MAKİNA adıyla 2012 yılında kurulan firmamız, sahip olduğu teknik bilgi birikimi sayesinde düşük maliyet ve yüksek verimlilikle çalışan, kablolardan bakır ve alüminyum plastikten ayırabilen geri dönüşüm makinaları imalatı yapmaktadır.

Firmamız gerek büyük gerekse de daha düşük kapasiteye sahip tesisler için sağlam, kaliteli malzemelerden imal edilen ve modern teknolojinin mümkün kıldığı yüksek teknik özelliklerle donatılmış makinaları ile pazarda önemli bir yere sahip olmuştur. Muadili ürünlere göre düşük yatırım maliyeti gerektiren, daha az yer kaplayan ve daha az enerji tüketimi ile yüksek verimlilikte çalışan makinelerimiz dünyanın dört bir tarafında müşterilerimizin tercihi olmuştur.

AR-GE ekibiyle sektörün değişen ihtiyaçlarına modern teknolojinin sunduğu bütün imkanlardan istifade ederek çözüm üreten firmamız gelişimi kendisine düstur edinmiş ve marka değerini günbegün artırmaya devam etmektedir.

Müşterilerimizin makinelerine yaptıkları yatırımların karşılığını hızlı bir şekilde almalarını sağlamak, iş modelimizin temel taşlarından biridir. Bu sebeple, makinelerimizin sağlamlığı ve performansı ile birlikte, müşterilerimizin yatırımlarının bir an önce kendilerine geri döneceğine olan güvenimiz tamdır.

Müşteri Memnuniyetini kendisi için en büyük kazanım olarak gören firmamız satış sonrası vermiş olduğu kurulum desteği, yedek parça desteği ve teknik destek ile müşterilerinin memnuniyetini sağlamış ve güvenini kazanmıştır.

Firmamız iş ahlakı, kurum kültürü ve değerleri sayesinde profesyonel ve güvenilir bir müessese olarak çalışma hayatında yoluna devam ederken, tüm dünyada ülkesini büyük bir gururla temsil etmektedir.

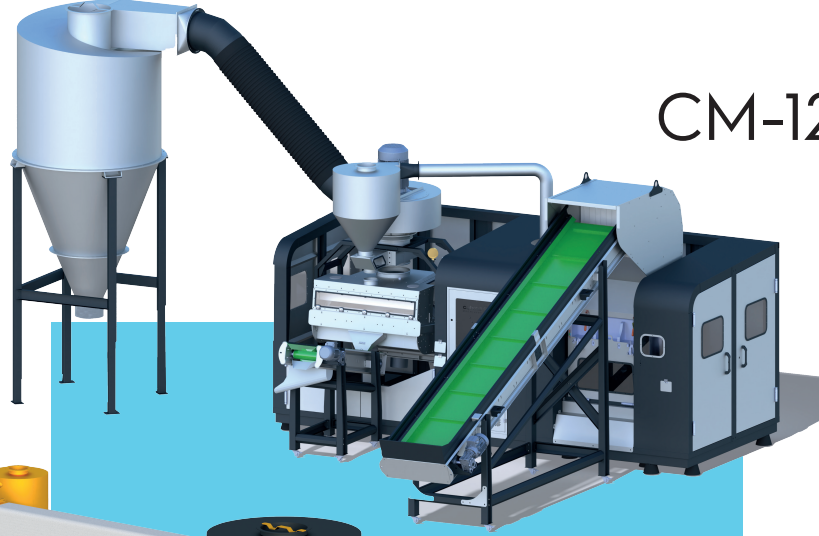

CM-120

CM-12

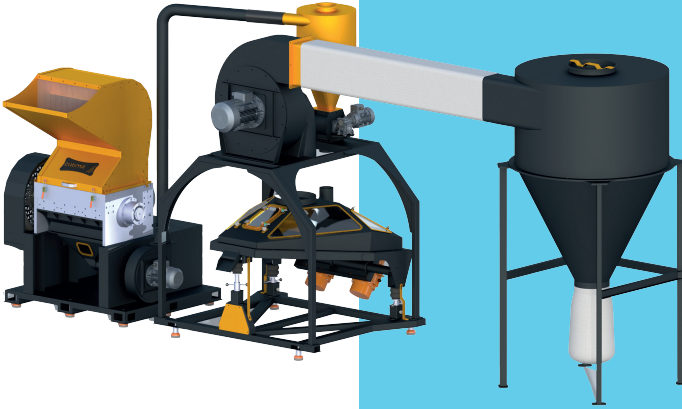

**cabmill**  
M A C H I N E R Y

## ÜRÜNLERİN ÖZELLİKLERİ

CM serisi kablolardan bakır ve alüminyumu harici maddelerden ayırtmak için tasarlanmıştır. Sistem granülatör( parçalayıcı ) , seperatör (ayırıştırıcı ) ve fanlar olmak üzere üç ana aksam üzerine bina edilmiştir. Sisteme kolayca entegre olabilen opsiyonel olarak sunduğumuz parçalarla (konveyör bant , shredder) besleme işlemi daha kolay ve hızlı hale gelmektedir. Son teknoloji makinelerimiz, %99,9'luk son derece yüksek bir verimlilik oranıyla metal malzemeleri plastikten ayırma yeteneğine sahiptir ve geri kazanılan malzemelerin olağanüstü saf bir akışını garanti eder.

## SHREDDER

ÜRÜN İSMİ	SAATLİK İŞLEM KAPASİTESİ	BOYUT	KG	BIÇAK SAYISI	KONVEYÖR BANT	MIKNATISLI BANT
CM-120 PRO	2000 Kg	930*420*870	11000	4 SABİT 55 DÖNER	MEVCUT	MEVCUT
CM-80 PRO	1000 Kg	830*420*870	6500	2 SABİT 35 DÖNER	MEVCUT	MEVCUT
CM-12	500 Kg	230*290*650	2900	6 SABİT 48 DÖNER	OPSİYONEL	OPSİYONEL
CM-8	300 Kg	200*295*430	1500	4 SABİT 32 DÖNER	OPSİYONEL	OPSİYONEL
SHREDDER	1500 Kg	120*150*200	1000	2 SABİT 18 DÖNER	-	-

# CM-120

## PROFESSIONAL

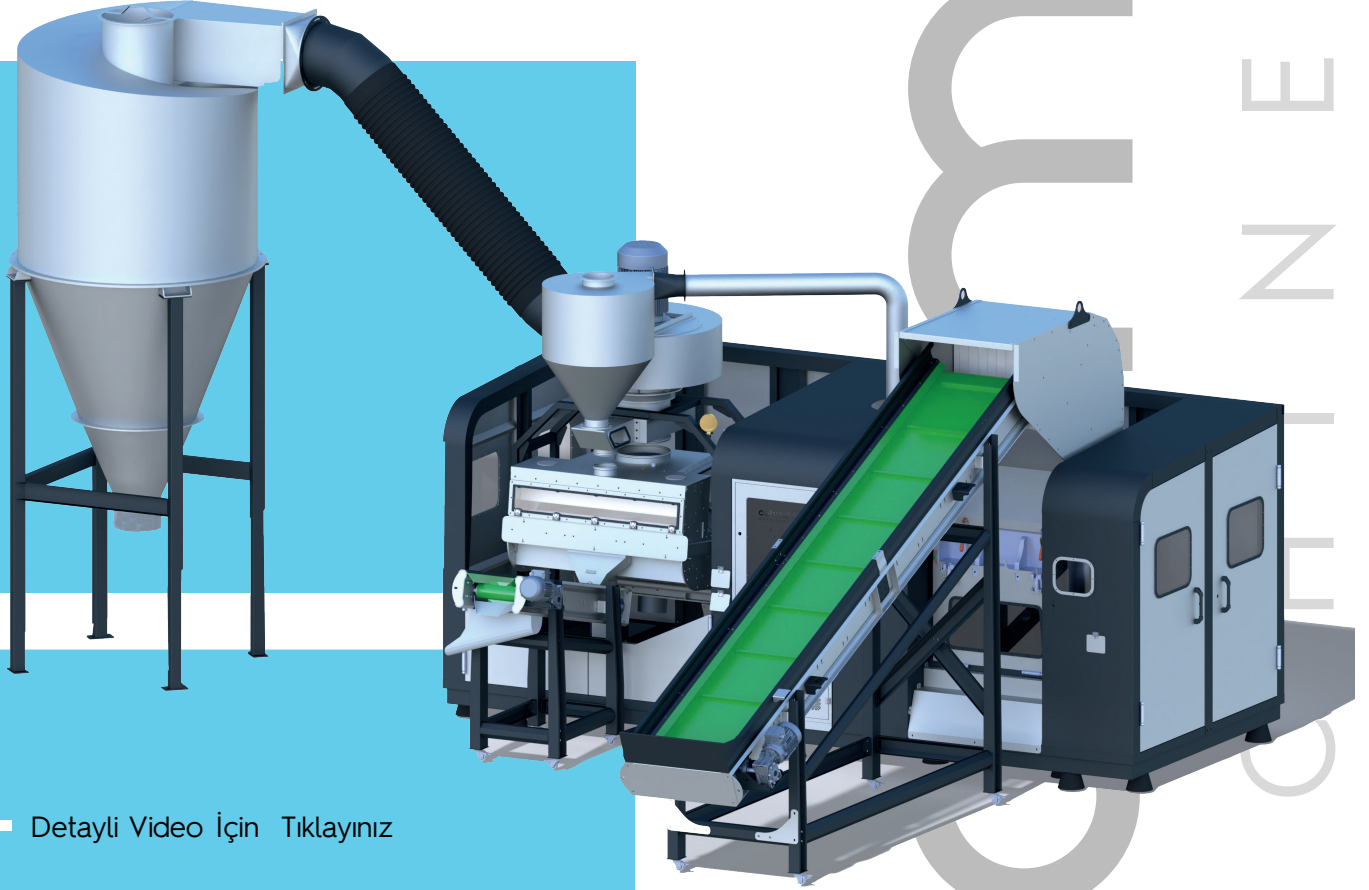

- Detaylı Video İçin Tıklayınız

### TEKNİK BİLGİLER

Saatlik İşlem Kapasitesi: **2000 kg/s 4 mm kırma eleklerinde**

Kırma Motoru: **90 kW**

Bıçak Sayısı: **4 Sabit - 55 Döner**

Bıçak Kalitesi: **SLD magic Japon çeliği, özel ısıtma işlemi**

Ayırma Ünitesi: **150\*120 cm**

Standart Ekipman: **2-3-4-5-6 mm kırma elekleri, toz siklonu, plastik helezon, yükleme bandı, mıknatıslık boşaltma bandı**

Kapladığı Alan: **100 m<sup>2</sup>**

Boyut: **930\*420\*870 cm**

Ağırlık: **11.000 kg**

### KULLANIM ALANLARI

- Bakır ve alüminyum kablo
- Elektronik atık kart
- Sert plastik
- Oto radyatör

- Yüksek Üretkenlik
- Sağlam ve Çok Yönlü

# CM-80 PROFESSIONAL



**cabmill**  
M A C H I N E R Y

- [Detayli Video İçin Tıklayınız](#)

## TEKNİK BİLGİLER

Saatlik İşlem Kapasitesi: **1000 kg/s 4 mm kırma eleklerinde**

Kırma Motoru: **55 kW**

Bıçak Sayısı: **2 Sabit - 35 Döner**

Bıçak Kalitesi: **SLD magic Japon çeliği, özel ısıtım işlem**  
Ayırma Ünitesi: **120\*120 cm**

Standart Ekipman: **2-3-4-5-6 mm kırma elekleri, toz siklonu, plastik helezon, yükleme bandı, mıknatıslık boşaltma bandı**

Kapladığı Alan: **100 m<sup>2</sup>**

Boyut: **830\*420\*870 cm**

Ağırlık: **6.500 kg**

## KULLANIM ALANLARI

- Kablo aliminyum kablo
- Elektronik atık kart
- Sert plastik
- Oto radyatör

- Yüksek Üretkenlik
- Sağlam ve Çok Yönlü
- Uygun Maliyetli

# CM-12

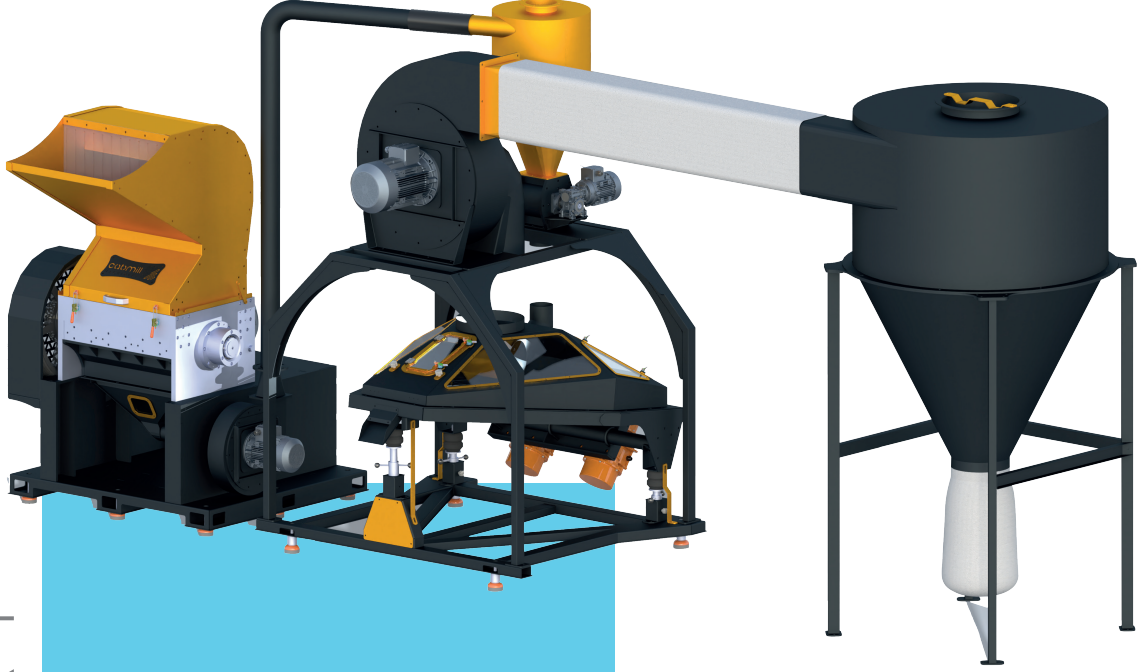

**cabmill**

M A C H I N E R Y

- Detaylı Video İçin Tıklayınız

## TEKNİK BİLGİLER

Saatlik İşlem Kapasitesi: **500 kg/s 4 mm**

**kırma eleklerinde**

Kırma Motoru: **22 kW**

Bıçak Sayısı: **6 Sabit - 48 Döner**

Bıçak Kalitesi: **SLD magic Japon çeliği,  
özel ısıtma işlemi**

Ayrırma Ünitesi: **145\*115 cm**

Standart Ekipman: **2-3-4-5-6 mm kırma  
elekleri, toz siklonu**

Kapladığı Alan: **12 m<sup>2</sup>**

Boyut: **230\*290\*650 cm**

Ağırlık: **2.900 kg**

## AVANTAJLI TARAFLARI

- Az Enerji Kullanımı
- Az Yer Kaplama
- Kolay Kullanım- Küçük İşletmeler İçin İdeal

## KULLANIM ALANLARI

- Bakır ve alüminyum kablo
- Elektronik kart
- Sert plastik
- Oto radyatör

- Yüksek Kalite
- Uygun Maliyet
- Yüksek Teknoloji

# CM-8



- Detaylı Video İçin Tıklayınız

## TEKNİK BİLGİLER

Saatlik İşlem Kapasitesi: **300 kg/s 4 mm kırma eleklerinde**

Kırma Motoru: **18,5 kW**

Bıçak Sayısı: **4 Sabit - 32 Döner**

Bıçak Kalitesi: **SLD magic Japon çeliği, özel ısıl işlem**

Ayırma Ünitesi: **74\*115 cm**

Standart Ekipman: **2-3-4-5-6 mm kırma elekleri, toz siklonu**

Kapladığı Alan: **12 m<sup>2</sup>**

Boyut: **200\*295\*430 cm**

Ağırlık: **1.500 kg**

## AVANTAJLI TARAFLARI

- Az Enerji Kullanımı
- Az Yer Kaplama
- Kolay Kullanım- Küçük İşletmeler İçin İdeal

## KULLANIM ALANLARI

- Bakır ve alüminyum kablo
- Elektronik kart
- Sert plastik
- Oto radyatör

- Yüksek Üretkenlik
- Uygun Maliyet
- Yüksek Teknoloji

# SHREDDER

**cabmill**

M A C H I N E R Y

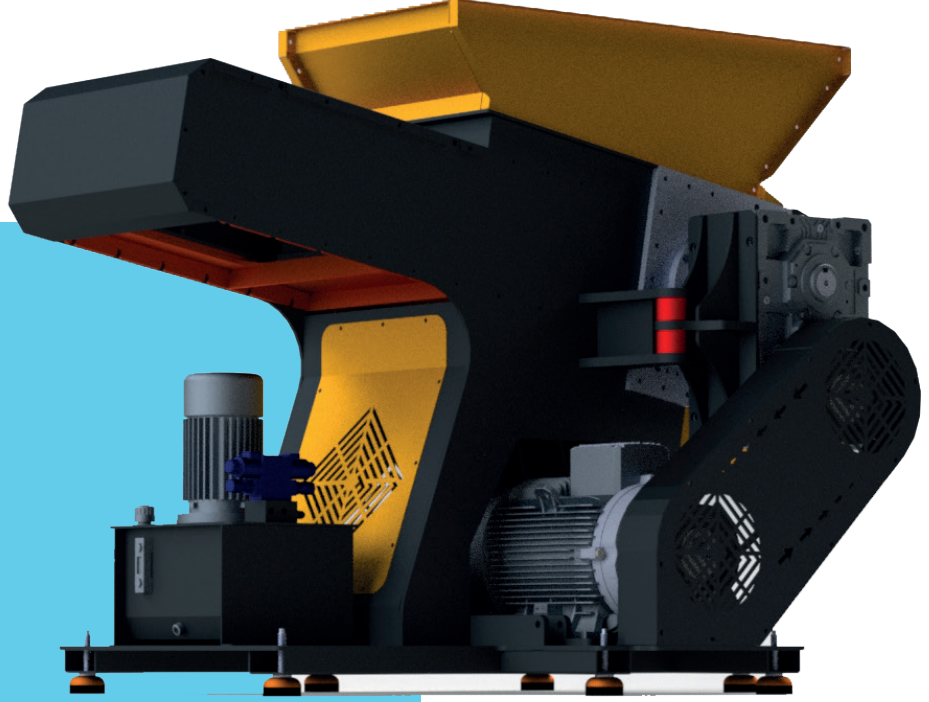

- Detaylı Video İçin Tıklayınız

## TEKNİK BİLGİLER

Saatlik İşlem Kapasitesi: **1500 kg/s**

Kırma Motoru: **22 kW**

Bıçak Sayısı: **2 Sabit - 18 Döner**

Bıçak Kalitesi: **SLD magic Japon**

**çeliği, özel ısıtım işlem**

Kapladığı Alan: **3 m<sup>2</sup>**

Boyut: **120\*150\*200 cm**

Ağırlık: **1.000 kg**

## AVANTAJLI TARAFLARI

- Az Enerji Kullanımı
- Az Yer Kaplama
- Kolay Kullanım

## KULLANIM ALANLARI

- Bakır ve alüminyum kablo
- Elektronik kart
- Sert plastik
- Oto radyatör

- Yüksek Kalite
- Sağlam
- PLC Kontrollü



# İLETİŞİM BİLGİLERİ

**Cabmill Makina  
Sanayi ve Ticaret  
Ltd. Şti.**



Fevziçakmak Mah. 10669. Sk. A Blok  
No: 3 Karatay/KONYA



+ 90 332 248 44 13

+ 90 332 248 44 13



info@cabmill.com ; export@cabmill.com

**cabmill**  
M A C H I N E R Y

# REFERANSLAR

VATAN KABLO - BAŐOĐLU KABLO - AY TAR HURDACILIK - SINC MAKİNE -  
KEMPAR MAKİNE - AĐAOĐLU HURDAĐILIK - GÖKSAN HURDACILIK - KÜĐÜK  
GRUP - CROMMASTER HS COMPANY - TEOS TEKNİK - KAMER ELEKTRİK

## SOSYAL MEDYA LİNKLERİMİZ

**cabmill**  
M A C H I N E R Y



YouTube



Instagram



LinkedIn



Facebook